

CET s.r.l.

Stampante

ST40

Manuale d'istruzione, d'uso e di installazione.

Versione 1.0

**CET s.r.l. - S.S. 211 Km 53 - 28071 Borgolavezzaro (NO)
Tel. 0321-885180 / 885301 FAX. 885560**

1. STAMPANTE ST40

I visualizzatori della serie "CET", se provvisti di linea seriale RS232, possono pilotare l'apposita stampante tipo "ALFAPANEL". Si tratta di stampante da pannello alloggiata in scatola DIN 144 x 144 completa di alimentatore da rete multitemperatura.

Il tipo di stampa è ad impatto a matrice di punti e su 40 colonne con carta normale.

Il rotolo di carta è contenuto nell'apposito alloggiamento interno, al quale si accede aprendo lo sportellino sul frontale.

Con questa stampante è possibile ottenere listati sia dei testi presenti sul display del visualizzatore, sia dei contenuti dei loro buffer di memoria; nel caso in cui il visualizzatore disponga di orologio calendario, verrà stampata anche data e ora.

Il frontale dispone di Led di alimentazione presente e di pulsante per avanzamento carta e autotest.

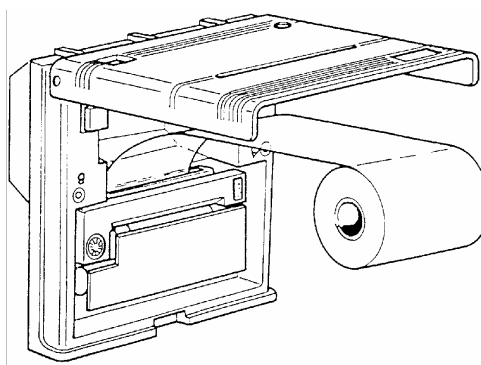
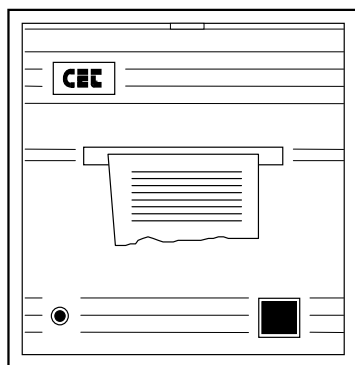

1.1. CARATTERISTICHE TECNICHE

ALIMENTAZIONE	: 24 - 110 - 220 Vac +10 -15%
FREQUENZA	: 50 - 60 Hz
ASSORBIMENTO	: 6 VA
TEMPERATURA DI FUNZIONAMENTO	: 0 C % +50 C
CONDIZIONI CLIMATICHE	: U.R. 95% a 40 C (senza condensa)
AFFIDABILITÀ (MCBF)	: 500.000 linee
NASTRO INCHIOSTRATO	: a cartuccia
DURATA NASTRO	: 200.000 caratteri
CARATTERISTICHE DELLA CARTA	: larghezza: 69.5 +- 0.5 mm spessore: 0.07 mm max diametro del rotolo: 50 mm
VELOCITÀ AVANZAMENTO CARTA	: 0.4 righe/sec.
VELOCITÀ SCRITTURA	: 0.4 righe/sec.
DIMENSIONI CARATTERI	normale : 2.4 x 1.3 mm (40 c/r) doppia larghezza: 2.4 x 2.6 mm (20 c/r) doppia altezza : 4.8 x 1.3 mm (40 c/r) espanso : 4.8 x 2.6 mm (20 c/r)
DISPONIBILITÀ CARATTERI	: 96 caratteri ASCII
INTERFACCIA	: seriale EIA RS232C
PROTOCOLLO SERIALE	: 1 start bit, 8 data bit, parity none 2 stop bit - 1200 baud
ESECUZIONE	: DIN 144 X 144
CONNESSIONI	: a morsetti e connettori estraibili
MONTAGGIO	: incassato, fissaggio con apposite squadrette

1.2. INSTALLAZIONE

STAMPANTE: collegare alla stampante il cavo di alimentazione e il cavo apposito di collegamento di interfaccia RS232 tra stampante e visualizzatore.

CARTUCCIA INCHIOSTRATA: la stampante viene fornita normalmente con la cartuccia inchiostata e il rotolo di carta già montati. La cartuccia inchiostata consente di stampare circa 10.000 righe di 20 caratteri mantenendo la scrittura perfettamente leggibile.

Il cambio della cartuccia inchiostata è una operazione molto semplice. Le operazioni da eseguire sono le seguenti:

1. togliere la carta; di norma la cartuccia inchiostata viene cambiata quando viene anche cambiato il rotolo di carta: se per motivi particolari è necessario cambiare la cartuccia a metà rotolo, occorre tagliare la carta.
2. estrarre la cartuccia usata premendone l'estremità sinistra nel punto indicato dalla scritta "PUSH".
3. inserire la nuova cartuccia con una leggera pressione. Dopo l'inserimento della cartuccia può capitare che il nastro non sia perfettamente a posto: in questo caso è sufficiente far eseguire alla stampante alcuni avanzamenti carta.

INSTALLAZIONE DEL ROTOLO DI CARTA: l'inserimento di un nuovo rotolo di carta deve essere eseguito a stampante accesa e con aperto il pannello anteriore. La sequenza delle operazioni è la seguente:

1. estrarre il rotolo di carta scritto.
2. portare la carta del nuovo rotolo alla bocca del meccanismo di stampa.
3. premere il pulsante di avanzamento carta fino a che la carta non esce dal meccanismo di stampa..
4. inserire il rotolo nuovo nel suo alloggiamento e chiudere il pannello.

ALFAPANEL scrive su carta normale e facilmente reperibile.

Le specifiche della carta sono elencate nel capitolo "CARATTERISTICHE TECNICHE".

È possibile ordinare la carta anche presso la CET.

ESECUZIONE DELL'AUTOTEST: ALFAPANEL può facilmente eseguire un autotest che consente di verificare lo stato della stampante. Per eseguire l'autotest è sufficiente accendere la stampante tenendo premuto il pulsante di avanzamento carta.

L'autotest consiste nella stampa di 6 righe nei 4 diversi formati di scrittura consentiti da ALFAPANEL.

Al momento dell'installazione della stampante è sempre consigliabile eseguire almeno una volta l'autotest, per verificare che la stampante sia in buone condizioni e per familiarizzare con i formati di scrittura e il set di caratteri ALFAPANEL.

COLLEGAMENTO TRA STAMPANTE E VISUALIZZATORE

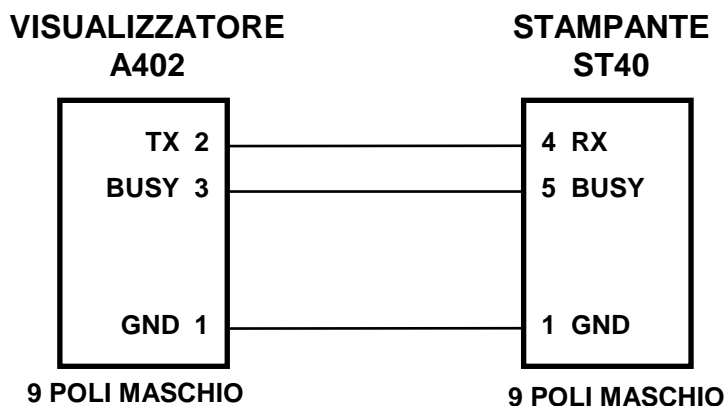

1.3. DIMENSIONI DI INGOMBRO ST40

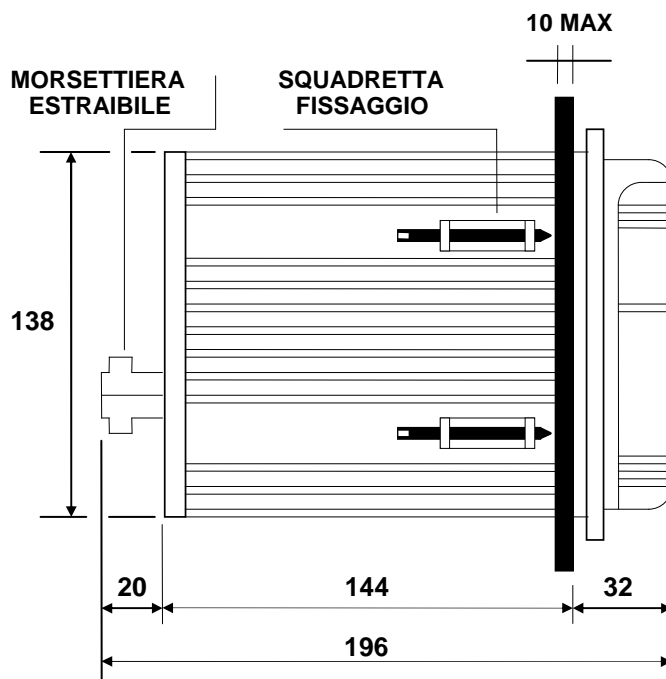
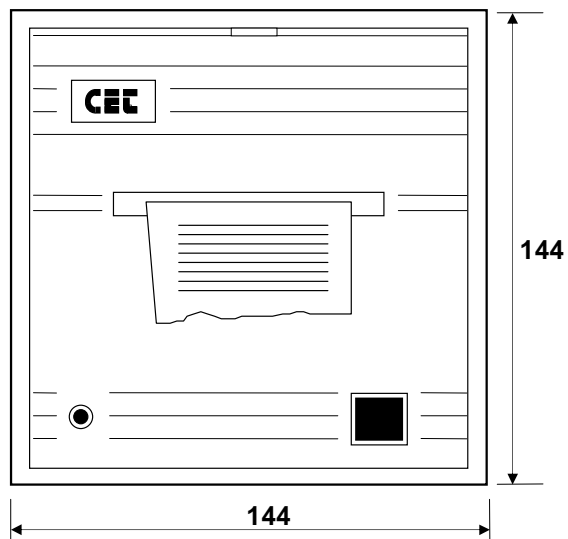

FORATURA PANNELLO

